

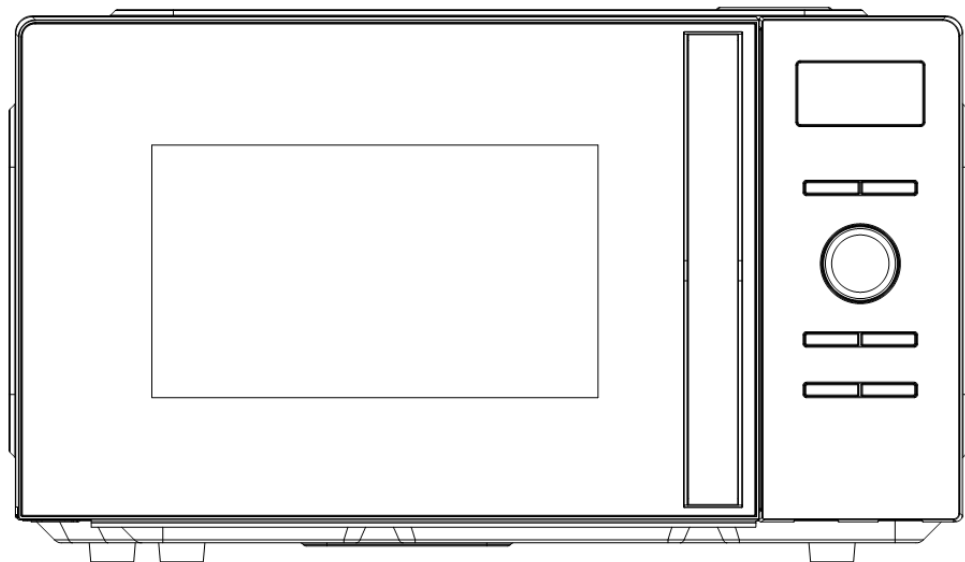

Інструкція з експлуатації

Instrukcja obsługi

Instruction manual



MG-404



МІКРОХВИЛЬОВА ПІЧ

KUCHENKA MIKROFALOWA

MICROWAVE OVEN



info@magio.ua



+38 (096) 00-00-786

+38 (093) 00-00-786



www.magio.ua

www.instagram.com/magio.ua

www.facebook.com/Magio

www.youtube.com/c/Magio_ua



UA : ЗМІСТ
PL : SPIS TREŚCI
EN : CONTENT

	Схема та опис	1
	Заходи безпеки та застереження.....	2
	Рекомендації щодо вибору посуду.....	5
	Розпаковування та збір	5
	Встановлення печі	6
	Перед першим використанням.....	6
	Порядок роботи.....	6
	Чищення та догляд	7
UA	Зберігання	7
	Робота панелі управління	8
	Рекомендації щодо часу розморожування продуктів	9
	Розморожування	9
	Автоматичне готування	9
	Функція СТОП.....	10
	Функція блокування від дітей.....	10
	Технічні характеристики	10
	Маркування	10
	Schemat i opis.....	1
	Środki bezpieczeństwa i ostrzeżenia	11
	Zalecenia dotyczące wyboru naczyń.....	13
	Rozpakowanie i montaż	13
	Instalacja piekarnika	13
	Przed pierwszym użyciem	14
	Instrukcja obsługi	14
	Czyszczenie i pielęgnacja.....	14
PL	Przechowywanie	15
	Obsługa panelu sterowania	15
	Zalecenia dotyczące czasu rozmrażania produktów	15
	Rozmrażanie	15
	Automatyczne gotowanie	16
	Funkcja STOP	16
	Funkcja blokady dziecięcej	16
	Specyfikacja techniczna.....	17
	Oznakowanie	17
	Draft and description.....	1
	Safety precautions and warnings	17
	Recommendations on choosing cookware.....	19
	Unpacking and assembly.....	19
	Installing the microwave oven	19
	Before using for the first time	20
	Operating procedure	20
	Clean and care.....	20
EN	Storage.....	21
	Operation of the Control Panel.....	21
	Recommendations for defrosting times for products	21
	Defrost.....	21
	Auto cooking	22
	STOP function	22
	Child lock function	22
	Technical specifications.....	23

UA : СХЕМА ТА ОПИС
PL : SCHEMAT I OPIS
EN : DRAFT AND DESCRIPTION

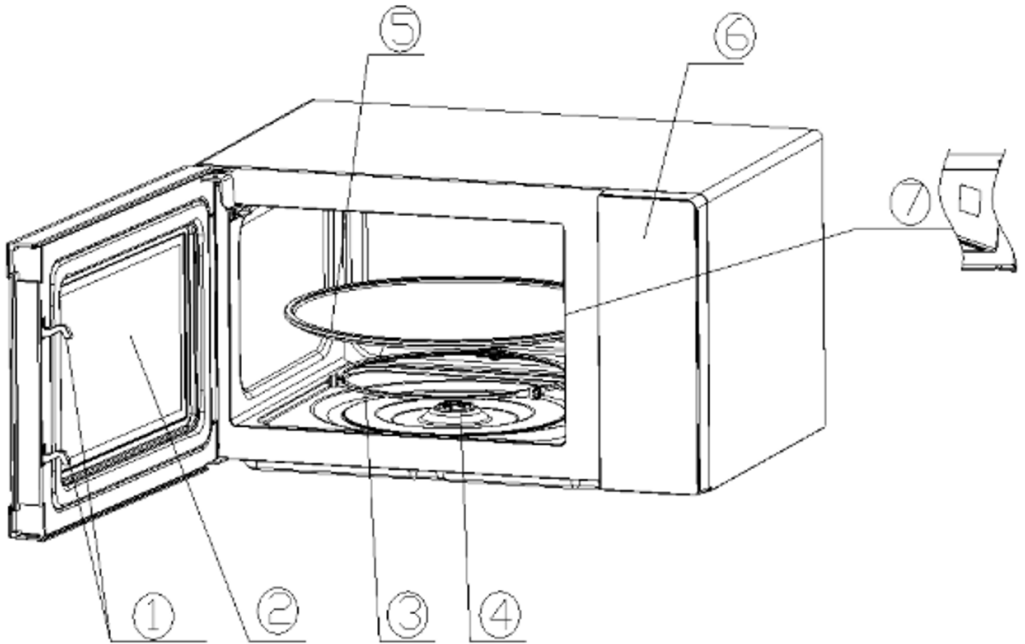

UA

- | | |
|--------------------|---|
| 1. Дверний замок | 5. Поворотний стіл |
| 2. Вікно печі | 6. Панель управління |
| 3. Обертове кільце | 7. Кришка хвилеводу (Ніколи не знімайте кришку хвилеводу) |
| 4. Обертальна вісь | |

PL

- | | |
|-----------------------|---|
| 1. Zamek drzwiowy | 5. Stolik obrotowy |
| 2. Okno podglądowe | 6. Panel sterowania |
| 3. Pierścień obrotowy | 7. Pokrywa falowodu (Nigdy nie zdejmuj osłony falowodu) |
| 4. Oś obrotowa | |

EN

- | | |
|-------------------|---|
| 1. Door lock | 5. Turntable |
| 2. Viewing window | 6. Control panel |
| 3. Rotating ring | 7. Waveguide cover (Never remove the waveguide cover) |
| 4. Rotating axis | |

Шановний покупець, колектив компанії «Magio» дякує Вам за зроблений вибір на користь продукції нашої марки і гарантує високу якість роботи придбаного Вами приладу за умови дотримання правил інструкції з експлуатації.

Заходи безпеки та застереження

Перед використанням приладу уважно прочитайте цю інструкцію з експлуатації і зберігайте її протягом всього терміну експлуатації. Використовуйте прилад тільки за його прямим призначенням, як викладено у цьому керівництві. Неправильне використання приладу може привести до його поломки, завдання шкоди користувачеві або його майну.

• Прилад призначений для використання тільки в побутових цілях. Прилад не призначений для промислового та комерційного застосування, а також для використання:

- у кухонних зонах для персоналу в магазинах, офісах та інших виробничих приміщеннях;

- у фермерських будинках;

- клієнтами у готелях, мотелях, пансіонатах та інших схожих місцях проживання.

• Використовуйте прилад тільки у приміщенні.

• Не торкайтеся корпусу приладу, мережевого шнура і вилки мережевого шнура мокрими руками.

• Уникайте потрапляння води або будь-якої рідини на електроприлад, шнур живлення та вилку.

• Не занурюйте корпус приладу у воду або будь-які інші рідини.

• У разі падіння приладу у воду, негайно від'єднайте його від мережі. При цьому в жодному разі не занурюйте руки у воду. Перш ніж надалі використовувати прилад, необхідно його перевірити кваліфікованим спеціалістом.

• Температура в приміщеннях, де використовується прилад, повинна бути в діапазоні від +5 °C до +40 °C.

• Перш ніж увімкнути прилад в електромережу, переконайтеся в тому, що напруга, яка зазначена на приладі, відповідає напрузі в електромережі вашого будинку.

• Слідкуйте, щоб шнур живлення не торкався гострих країв та гарячих поверхонь.

• Забороняється розтягувати, згинати або нарощувати шнур живлення, це може призвести до його зламу.

• Під час роботи приладу шнур живлення повинен бути розмотаний на всю довжину.

• У разі пошкодження шнура живлення його заміну повинен проводити спеціаліст.

• Відключайте електроприлад від електромережі, якщо довго ним не користуєтеся або перед чисткою. Вимикаючи прилад з електричної мережі, не тягніть за мережевий шнур, а беріться за вилку мережевого шнура.

• Забороняється використовувати прилад за наявності пошкоджень

мережевої вилки або мережевого шнура, якщо прилад працює з перебоями, а також після падіння приладу.

- Прилад слід використовувати та зберігати на широких, непохитних та рівних поверхнях.
- Користувач не повинен залишати без нагляду ввімкнений в мережу прилад.
- Робіть регулярне чищення приладу.
- Не залишайте дітей без нагляду поряд з електроприладами.
- Цей прилад не призначений для користування особами (а також малолітнім дітям) зі зменшеними фізичними або розумовими психічними можливостями чи з браком досвіду та знань, за винятком безпосередньої присутності уповноваженого наглядового персоналу або особи, відповідальної за їхню безпеку, що надають необхідні інструкції щодо користування приладом.
- Цей прилад можуть використовувати діти у віці від 8 років і старше, якщо вони перебувають під наглядом або їх проінструктовано про безпечне користування приладом і розуміють можливі небезпеки. Прилад можуть використовувати особи з обмеженими фізичними, сенсорними або розумовими здібностями якщо вони перебувають під наглядом або їх поінструктовано про безпечне користування приладом і розуміють можливі небезпеки. Діти не повинні грати з приладом. Чищення й обслуговування можливе для дітей старше ніж 8 років під наглядом. Прилад та його шнур потрібно тримати недосяжними для дітей менше ніж 8 років.
- З метою безпеки дітей не залишайте поліетиленові пакети, які використовуються в якості упаковки без нагляду.
- Використовуйте виключно ті аксесуари, які рекомендовані виробником.
- Бережіть прилад від падінь та ударів.
- Забороняється самостійно ремонтувати прилад. Не розбирайте прилад самостійно. При виникненні будь-яких несправностей, а також після падіння приладу вимкніть прилад з електричної розетки та зверніться до найближчого авторизованого (уповноваженого) сервісного центру за контактними адресами, вказаними у гарантійному талоні та на сайті www.magio.ua
- Для захисту навколишнього середовища після закінчення терміну служби приладу не викидайте його разом з побутовими відходами, передайте прилад у спеціалізований пункт для подальшої утилізації.
- Пристрій повинен транспортуватися тільки у фабричній упаковці.

Застереження, яких необхідно дотримуватися, щоб не піддаватися ризику дії мікрохвильової енергії

- Забороняється експлуатація печі з відкритими дверцятами.
- Не вносьте змін до електричних ланцюгів захисних блокувань дверцят печі.
- Не розміщуйте предмети між корпусом печі і її дверцятами.
- Ретельно видаляйте забруднення або залишки миючого засобу з внутрішньої поверхні дверцят.
- Стежте за тим, щоб не було:
 - пошкоджень дверцят (наприклад, коли вони погнуті);
 - пошкоджень шарнірів та клямок (коли вони зламані або ослаблені);
 - пошкоджень екрануючої решітки з внутрішньої сторони вікна печі.

- Прилад не має розташовуватися у шафі.
- Не вмикайте піч без продуктів.



Поради:

» Заздалегідь перевірте посуд на придатність для використання в мікрохвильовій печі.

» Посуд може сильно нагріватися, отримуючи тепло від продуктів, що розігріваються, тому необхідно користуватися рукавицями або прихватками.

» Перед приготуванням продуктів з товстою шкіркою (наприклад, картоплі, кабачків або яблук), їх необхідно проколоти в декількох місцях.

» Пляшечки для годування дитини й банки з дитячим харчуванням варто поміщати в піч без кришок і сосок. Вміст потрібно перемішувати або періодично струшувати. Перед годуванням необхідно перевірити температуру вмісту, щоб не допустити опіків.

» При приготуванні бекону не кладіть його безпосередньо на скляний піддон, місцевий перегрів скляного піддону може привести до появи в ньому тріщин.

» Під час приготування використовуйте посуд, призначений для мікрохвильових печей, встановивши його на скляний піддон.

» Для рівномірного прогріву продуктів розміщуйте більш товсті шматки продуктів ближче до країв посуду.

» Стежте за тривалістю приготування продуктів. Установіть найменшу тривалість приготування продуктів, при необхідності можна збільшити тривалість приготування.

» Не перевищуйте тривалість приготування продуктів, це може призвести до їх займання.

» Готуйте продукти під кришкою, призначеною для використання в мікрохвильових печах. Кришка запобіжить розбризкуванню соку або жиру і допоможе продуктам готуватися рівномірно. Забороняється смажити продукти у мікрохвильовій печі без використання спеціального посуду та захисної кришки.

» Для прискорення процесу приготування переверніть продукти швидкого приготування один раз, наприклад, гамбургери. Великі шматки м'яса слід перевертати в процесі приготування як мінімум двічі.

» В процесі приготування перемішуйте продукти, переміщаючи їх зверху вниз і від центру до країв посуду.



Зовнішні поверхні печі схильні до нагрівання під час роботи печі.

Важливі правила безпеки! Уважно прочитайте та зберігайте для подальшого використання.

- Якщо дверцята або ущільнювачі дверцят пошкоджено, піч не можна експлуатувати, поки її не буде відремонтовано спеціальним персоналом.
- Небезпекою для кожного, крім спеціально навченого персоналу, є проведення будь-яких операцій з обслуговування або ремонту, пов'язаних з

видаленням кришки, що захищає від впливу мікрохвильової енергії.

- Рідину або інші харчові продукти не можна нагрівати в герметичних посудинах, оскільки вони можуть вибухнути.
- Під час нагрівання харчових продуктів у пластмасових або паперових контейнерах не залишати піч без нагляду через небезпеку займання.
- Мікрохвильова піч призначена для нагрівання харчових продуктів і напоїв. Сушіння харчових продуктів чи одягу та опалення колодок, тапочок, губок, вологих серветок тощо може призвести до ризику отримання травми, загорання або пожежі.
- Якщо виділяється дим, треба вимкнути прилад або витягнути вилку з розетки й тримати дверцята зачиненими, щоб полум'я не проникло назовні.
- Мікрохвильове нагрівання напоїв уже після вимкнення печі може супроводжуватися виплескуванням кип'ятку, тому треба бути обережним під час витягування контейнера.
- Яйця в шкарлупі та цілі яйця, зварені круто, не треба нагрівати в мікрохвильових печах, навіть після закінчення мікрохвильового нагрівання.
- Перш, ніж помістити в піч паперові або пластикові пакети, видаліть з них дротяні закрутки (фіксатори).
- Не використовуйте робочу камеру печі для зберігання яких-небудь предметів, не залишайте в ній папір або продукти.

Рекомендації щодо вибору посуду

- У даному пристрої можна використовувати тільки той посуд, що призначений для мікрохвильових печей.
- Ідеальний матеріал посуду для мікрохвильових печей має бути «прозорим» для мікрохвиль, це дозволяє енергії мікрохвиль проходити через посуд і розігрівати продукти.
- Мікрохвилі не можуть проникати крізь метал, тому використовувати в НВЧ-печі металевий посуд або блюда з металевою обробкою забороняється.
- Не можна поміщати в піч предмети, виготовлені з повторно використуваного паперу, так як вона може містити вкраплення металу, які можуть стати причиною загорання упаковки.
- Круглі і овальні блюда переважні для використання в мікрохвильовій печі, ніж прямокутні.
- Не використовуйте посуд з відколами і тріщинами.

Розпакування та збір

Після транспортування або зберігання приладу при зниженій температурі необхідно витримати його при кімнатній температурі не менше трьох годин.

1. Перевірте цілісність приладу, за наявності пошкоджень не користуйтеся приладом.

2. Видаліть будь-які наклейки та пакувальні матеріали, що заважають роботі приладу.

Встановлення печі

- Встановіть мікрохвильову піч на тверду плоску поверхню, здатну витримати вагу печі з максимальною вагою продуктів, які будуть в ній готуватися.
- Для правильної роботи мікрохвильова піч повинна мати достатній потік повітря. Залиште 20 см місця над мікрохвильовою піччю, 10 см ззаду і 5 см з обох сторін.
- Не знімайте опорні ніжки з днища печі.
- Не закривайте вентиляційні отвори на корпусі печі.
- Необхідно розмістити мікрохвильову піч подалі від телевізійних приймачів і радіоприймачів, щоб уникнути перешкод при прийманні теле- та радіосигналів.

Перед першим використанням

Встановіть скляний піддон:

1. Відкрийте дверцята печі.
2. Установіть опору скляного піддону у заглиблення, розташоване у днищі робочої камери.
3. Установіть роликоне кільце.
4. Акуратно установіть скляний піддон на роликоне кільце та опору.



Увага!

- » Не перешкоджайте обертанню скляного піддону під час роботи печі.
- » Завжди використовуйте скляний піддон та опору для приготування продуктів.
- » Продукти та посуд для приготування продуктів завжди необхідно встановлювати лише на скляний піддон.
- » Під час роботи печі скляний піддон може обертатися за годинниковою стрілкою або проти неї.
- » При виникненні тріщин або відколів на скляному піддоні негайно замініть його.

Порядок роботи

1. Розмотайте мережевий шнур на всю довжину і вставте вилку в розетку.
2. Помістіть їжу в мікрохвильову піч і закрийте дверцята.
3. Поверніть регулятор потужності до необхідного значення.
4. За допомогою регулятора таймера встановіть час приготування.



Примітки:

- » Як тільки таймер повернуто, мікрохвильова піч починає готувати.
- » Вибираючи час менше 2 хвилин, поверніть таймер на 2 хвилини, а потім поверніться до потрібного часу.

 Завжди повертайте регулятор таймера в положення вимкнення, якщо їжа виймається з мікрохвильової печі до завершення встановленого часу приготування, або коли мікрохвильова піч не використовується. Щоб зупинити мікрохвильову піч під час готування, натисніть кнопку дверцят або відкрийте дверцята за ручку.

Чищення та догляд

1. Вимкніть мікрохвильову піч і вийміть вилку з розетки перед чищенням.
2. Вимийте внутрішню частину мікрохвильової печі та дверцята легким миючим засобом.
3. Протріть дверцята, порожнини, суміжні частини, вікно з обох сторін, ущільнювачі дверей та інші частини вологою тканиною, щоб видалити будь-які забруднення чи бризки.
4. Зовнішні поверхні протріть вологою тканиною. Під час чищення панелі управління залиште дверцята відкритими, щоб випадково не увімкнути мікрохвильову піч.
5. Помийте скляне блюдо та роликів кільце у теплій воді або в посудомийній машині.



Поради:

» Для усунення запаху з мікрохвильової печі, налейте воду у миску та додайте сік лимона. Помістіть цю суміш у мікрохвильову піч на 5 хвилин. Після, ретельно витріть і висушіть мікрохвильову піч м'якою тканиною.



Увага!

- » Вода не повинна потрапляти у вентиляційні отвори.
- » Не використовуйте для чищення пристрою жорстких губок, абразивних засобів чи агресивних рідин для чищення, таких як спирт, бензин чи ацетон.
- » Забороняється занурювати прилад у будь-які рідини, промивати його під струменем води або поміщати у посудомийну машину.
- » Піч необхідно регулярно чистити та видаляти будь-які залишки їжі.
- » Нездатність підтримувати піч у чистому стані призведе до погіршення стану поверхні, що може негативно вплинути на термін служби приладу та спричинити виникнення небезпечної ситуації.

Зберігання

1. Відключіть пристрій від мережі.
2. Перш ніж забрати пристрій на тривале зберігання, зробіть чищення пристрою і ретельно його просушіть.
3. Змотайте шнур живлення.
4. Зберігайте пристрій у сухому прохолодному місці, недоступному для дітей і людей з обмеженими можливостями.

Робота панелі управління

Налаштування годинника (24-годинний формат).

У режимі очікування натисніть кнопку «Розморожування/Таймер» протягом більше 3 секунд, щоб увійти в інтерфейс налаштування годинника. При цьому екран дисплея блимає в годинах. Годинний час можна встановити, обертаючи ручку. Після установки години натисніть на короткий час кнопку «СТАРТ/+30с», щоб перейти в режим установки хвилин. Хвилини можна встановити, обертаючи ручку. Після встановлення хвилин знову натисніть кнопку «СТАРТ/+30с», щоб вийти з режиму налаштування.

Функція мікрохвильовки

Існує п'ять рівнів потужності мікрохвиль: 100%, 80%, 50%, 30% і 10% відповідно. Натискайте кнопку «Мікро», щоб вибрати бажану потужність мікрохвиль. Поверніть ручку, щоб вибрати час приготування, діапазон часу, який можна регулювати, становить від 0:10 до 60:00. Після вибору часу приготування натисніть кнопку «СТАРТ/+30с», щоб почати роботу. Звук дзижчання сповіщає про завершення операції.

№	ПОТУЖНІСТЬ МІКРОХВИЛЬОВКИ	ВИХІДНА ПОТУЖНІСТЬ	ЗАСТОСУВАННЯ
1	Низька	10% вихідної потужності	застосовується для підтримання теплоти їжі
2	Розморожування/ Дуже низька	30% вихідної потужності	застосовується для розморожування їжі
3	Середня	55% вихідної потужності	застосовується для приготування їжі на пару
4	Висока	80% вихідної потужності	застосовується для середньої швидкості приготування
5	Максимальна	100% вихідної потужності	застосовується для швидкого та ретельного приготування

- Максимальний час, який можна встановити, становить 60 хвилин.
- Ніколи не використовуйте решітку для гриля під час приготування в мікрохвильовій печі.
- Ніколи не використовуйте піч порожньою.
- При максимальній потужності мікрохвиль піч автоматично знижує потужність після певного часу приготування, щоб подовжити термін служби.
- Якщо ви перевернете їжу під час роботи, натисніть один раз кнопку Start/+30s, і попередньо встановлена процедура приготування продовжиться.

• Якщо ви маєте намір видалити їжу раніше встановленого часу, ви необхідно натиснути кнопку Stop/Lock один раз, щоб очистити попередню встановлену процедуру, щоб уникнути ненавмисної роботи під час наступного використання.

Рекомендації щодо часу розморожування продуктів

№	Вага (г)	Час розморожування
1	200 г	Близько 4 хвилин
2	400 г	Близько 8 хвилин
3	600 г	Близько 12 хвилин

Розморожування

1. Виберіть режим розморожування:
 - dEF1 – розморожування за вагою.
 - dEF2 – розморожування за часом.
2. Натисніть відповідну кнопку, щоб вибрати режим. На екрані з'явиться «dEF1» або «dEF2».
3. Поверніть ручку:
 - У режимі dEF1 виберіть вагу продукту (100–1500 г).
 - У режимі dEF2 встановіть час розморожування (від 0:10 до 60:00).
4. Натисніть кнопку «СТАРТ/+30 с», щоб запустити процес.
5. Дочекайтеся завершення процесу (сповістить звуковий сигнал).
6. У режимі dEF1 під час розморожування пролунає сигнал, що нагадує перевернути їжу.

Автоматичне готування

Мікрохвильовка має вісім автоматичних програм приготування: картопля, паста, піца, попкорн, овочі, напої, м'ясо та риба (A.1–A.8 - відповідно).

1. Натисніть і утримуйте кнопку «Меню», щоб вибрати потрібну програму (на екрані з'явиться A.1–A.8 - відповідно).
2. Поверніть ручку для вибору ваги продукту.
3. Натисніть кнопку «СТАРТ/+30с», щоб запустити приготування.
4. Після завершення пролунає звуковий сигнал.

Дисплей	Вид	Метод
A.1	Картопля	250 г, 500 г і 750 г
A.2	Макаронні вироби	50 г, 100 г і 150 г
A.3	Піца	200 г і 400 г
A.4	Попкорн	100 г
A.5	Овочі	200 г, 400 г і 600 г

A.6	Напій	1 чашка, 2 чашки або 3 чашки, приблизно 250 мл кожна.
A.7	М'ясо	200 г, 400 г і 600 г
A.8	Риба	200 г, 400 г і 600 г

• Температура їжі перед приготуванням повинна бути 20-25°C. Вища або нижча температура їжі перед приготуванням вимагатиме збільшення або зменшення часу приготування.

• Температура, вага та форма їжі значною мірою впливатимуть на ефект приготування. Якщо буде виявлено будь-яке відхилення від фактора, зазначеного в меню вище, ви можете відрегулювати час приготування для отримання найкращого результату.

Функція СТОП

• Під час роботи мікрохвильовки натисніть «СТОП», щоб призупинити процес.

• Під час налаштування параметрів натисніть кнопку «СТОП», щоб скасувати зміни та повернутися в режим очікування.

• Якщо пристрій перебуває в режимі очікування, повторне натискання «СТОП» скасує вибрану функцію та поверне мікрохвильовку в початковий стан.

Функція блокування від дітей

Цю функцію можна використовувати для блокування панелі керування під час чищення або щоб запобігти небажаному використанню мікрохвильовки дітьми. У заблокованому стані всі кнопки будуть неактивні.

• **Включення блокування:** У режимі очікування натисніть і утримуйте кнопку «СТОП» більше ніж 3 секунди. Функція блокування активується, і всі кнопки стануть неактивними.

• **Скасування блокування:** Під час активного блокування натисніть і утримуйте кнопку «СТОП» більше 3 секунд, щоб деактивувати блокування.

Технічні характеристики

Електроживлення: 220-240 В~ 50-60 Гц

Номинальна споживаєма потужність: 1100 Вт

Номинальна вихідна потужність: 700 Вт

Робоча частота ISM-смуги: 2450 ± 49 МГц

Об'єм камери: 20 л

Термін придатності - необмежений до початку використання

Термін використання - 3 роки з дня продажу

Умови зберігання - не потребує спеціальних умов зберігання

Не містить шкідливих речовин

Більше інформації: www.magjo.ua

Запитання, що пов'язані з використанням продукції MAGIO: info@magio.ua
Виробник зберігає за собою право змінювати дизайн і технічні характеристики, комплектацію, колірну гаму товару, гарантійний період і т.п. без попереднього повідомлення.

Примітка

Внаслідок постійного процесу внесення змін і поліпшень, між інструкцією і виробом можуть спостерігатися деякі відмінності. Виробник сподівається, що користувач зверне на це увагу.



Szanowny Kliencie, zespół firmy „Magio” dziękuje za wybór produktów naszej marki i gwarantuje wysoką jakość działania zakupionego urządzenia, pod warunkiem przestrzegania zasad zawartych w instrukcji obsługi.

Środki bezpieczeństwa i ostrzeżenia

Przed użyciem urządzenia dokładnie przeczytaj niniejszą instrukcję obsługi i przechowuj ją przez cały okres użytkowania. Używaj urządzenia wyłącznie zgodnie z jego przeznaczeniem, zgodnie z niniejszym podręcznikiem. Nieprawidłowe użytkowanie urządzenia może prowadzić do jego uszkodzenia, szkód dla użytkownika lub jego mienia.

- Urządzenie jest przeznaczone wyłącznie do użytku domowego. Nie jest przeznaczone do zastosowań przemysłowych ani komercyjnych, a także do używania:
 - w kuchniach dla personelu w sklepach, biurach i innych pomieszczeniach przemysłowych;
 - w gospodarstwach rolnych;
 - przez gości w hotelach, motelach, pensjonatach i innych podobnych miejscach zakwaterowania.
- Używaj urządzenia wyłącznie wewnątrz pomieszczeń.
- Nie dotykaj obudowy urządzenia, przewodu zasilającego i wtyczki mokrymi rękami.
- Unikaj kontaktu wody lub innych cieczy z urządzeniem elektrycznym, przewodem zasilającym i wtyczką.
- Nie zanurzaj obudowy urządzenia w wodzie ani w żadnych innych płynach.
- W przypadku upuszczenia urządzenia do wody natychmiast odłącz je od sieci elektrycznej. W takim przypadku pod żadnym pozorem nie zanurzaj rąk w wodzie. Przed ponownym użyciem urządzenie musi zostać sprawdzone przez wykwalifikowanego specjalistę.
- Temperatura w pomieszczeniach, w których używane jest urządzenie, powinna mieścić się w zakresie od +5°C do +40°C.
- Przed podłączeniem urządzenia do sieci upewnij się, że napięcie podane na urządzeniu odpowiada napięciu w sieci elektrycznej w Twoim domu.
- Upewnij się, że przewód zasilający nie dotyka ostrych krawędzi ani gorących powierzchni.
- Nie wolno rozciągać, zginać ani przedłużać przewodu zasilającego, ponieważ może to spowodować jego uszkodzenie.
- Podczas pracy urządzenia przewód zasilający powinien być całkowicie rozwinięty.
- W przypadku uszkodzenia przewodu zasilającego jego wymianę powinien przeprowadzić specjalista.
- Odłącz urządzenie elektryczne od sieci, jeśli nie będziesz go używać przez dłuższy czas lub przed czyszczeniem.
- Odłączając urządzenie od sieci, nie ciągnij za przewód zasilający, lecz chwyć za wtyczkę.
- Nie wolno używać urządzenia z uszkodzoną wtyczką lub przewodem zasilającym, jeśli urządzenie działa niestabilnie lub po jego upuszczeniu.

- Urządzenie powinno być używane i przechowywane na szerokich, stabilnych i płaskich powierzchniach.
- Nie zostawiaj włączonego urządzenia bez nadzoru.
- Regularnie czyść urządzenie.
- Nie pozostawiaj dzieci bez nadzoru w pobliżu urządzeń elektrycznych.
- Urządzenie nie jest przeznaczone do użytku przez osoby (w tym małe dzieci) o ograniczonych możliwościach fizycznych, sensorycznych lub umysłowych, ani przez osoby bez doświadczenia i wiedzy, chyba że są pod nadzorem osoby odpowiedzialnej za ich bezpieczeństwo.
- Dzieci od 8 roku życia mogą używać urządzenia pod nadzorem lub po instruktażu w zakresie bezpiecznego użytkowania i zrozumienia potencjalnych zagrożeń.
- Dzieci nie powinny bawić się urządzeniem. Czyszczenie i konserwacja urządzenia możliwa jest dla dzieci powyżej 8 roku życia pod nadzorem.
- Urządzenie oraz jego przewód zasilający należy trzymać poza zasięgiem dzieci poniżej 8 roku życia.
- Dla bezpieczeństwa dzieci nie zostawiaj plastikowych torebek używanych jako opakowania bez nadzoru.
- Używaj wyłącznie akcesoriów zalecanych przez producenta.
- Chronić urządzenie przed upadkami i uderzeniami.
- Nie wolno samodzielnie naprawiać urządzenia. Nie rozbieraj urządzenia na własną rękę. W razie jakichkolwiek awarii lub po upadku urządzenia, wyłącz je z sieci elektrycznej i skontaktuj się z autoryzowanym centrum serwisowym.
- W celu ochrony środowiska po zakończeniu okresu eksploatacji urządzenia nie wyrzucaj go wraz z odpadami komunalnymi, lecz oddaj do punktu specjalistycznego przetwarzania odpadów.
- Urządzenie nie powinno być umieszczone w szafce.
- Nie włączaj kuchenki bez produktów.

Urządzenie powinno być transportowane wyłącznie w oryginalnym opakowaniu.
Ostrzeżenia dotyczące użytkowania kuchenki mikrofalowej:

- Nie używaj piekarnika z otwartymi drzwiczkami.
- Nie dokonuj zmian w obwodach elektrycznych blokad ochronnych drzwiczek piekarnika.
- Nie umieszczaj przedmiotów między obudową piekarnika a jego drzwiczkami.
- Usuwać zanieczyszczenia i resztki detergentów z wewnętrznej powierzchni drzwiczek.
- Upewnij się, że nie ma:
 - uszkodzeń drzwiczek (np. wgniecień);
 - uszkodzeń zawiasów lub zamków (np. złamanych lub poluzowanych);
 - uszkodzeń siatki ekranowej po wewnętrznej stronie okna piekarnika.



Porady:

- » Z wyprzedzeniem sprawdź, czy naczynia nadają się do użytku w kuchenke mikrofalowej.
- » Naczynia mogą się bardzo nagrzewać, pochłaniając ciepło z podgrzewanych produktów, dlatego należy używać rękawic kuchennych lub łapek.
- » Przed przygotowaniem produktów z grubą skórką (na przykład ziemniaków, cukinii lub jabłek), należy je nakłuć w kilku miejscach.
- » Butelki do karmienia dzieci oraz słoiczki z jedzeniem dla dzieci należy umieszczać w kuchenke bez pokrywek i smoczków. Zawartość należy wymieszać lub co pewien czas potrząsnąć. Przed karmieniem należy sprawdzić temperaturę zawartości, aby uniknąć poparzeń.
- » Podczas przygotowywania bekonu nie kładź go bezpośrednio na szklanym talerzu, miejscowe przegrzanie szklanego talerza może spowodować jego pęknięcie.
- » Podczas gotowania używaj naczyń przeznaczonych do kuchenek mikrofalowych, umieszczając je na szklanym talerzu.
- » Aby równomiernie podgrzać produkty, grubsze kawałki umieszczaj bliżej krawędzi naczynia.
- » Kontroluj czas przygotowywania produktów. Ustaw minimalny czas gotowania, a w razie potrzeby wydłuż go. Nie przekraczaj czasu gotowania produktów, ponieważ może to doprowadzić do ich zapalenia.
- » Gotuj produkty pod pokrywką przeznaczoną do kuchenek mikrofalowych. Pokrywka zapobiega rozpryskiwaniu się soku lub tłuszczu i pomaga równomiernie przygotować potrawy. Nie wolno smażyć produktów w kuchenke mikrofalowej bez użycia specjalnych naczyń i ochronnej pokrywki.
- » Aby przyspieszyć proces gotowania, odwróć produkty szybko kucharne raz, na przykład hamburgery. Duże kawałki mięsa należy odwracać podczas gotowania co najmniej dwa razy.
- » Podczas gotowania mieszaj produkty, przemieszczając je z góry na dół i od środka naczynia ku jego krawędziom.

 Zewnętrzne powierzchnie piekarnika nagrzewają się podczas jego pracy.

Ważne zasady bezpieczeństwa! Przeczytaj uważnie i zachowaj do późniejszego wykorzystania.

- Jeśli drzwi lub uszczelki drzwi są uszkodzone, piekarnika nie wolno używać, dopóki nie zostanie naprawiony przez wykwalifikowany personel.
- Niebezpieczeństwem dla każdego, z wyjątkiem specjalnie przeszkolonego personelu, jest wykonywanie jakichkolwiek operacji konserwacyjnych lub naprawczych związanych z usunięciem pokrywy chroniącej przed działaniem energii mikrofalowej.
- Nie należy podgrzewać cieczy ani innych produktów spożywczych w hermetycznych pojemnikach, ponieważ mogą eksplodować.
- Podczas podgrzewania produktów spożywczych w plastikowych lub papierowych pojemnikach nie zostawiaj piekarnika bez nadzoru ze względu na ryzyko zapłonu.
- Kuchenka mikrofalowa jest przeznaczona do podgrzewania produktów spożywczych i napojów. Suszenie żywności lub odzieży, a także podgrzewanie poduszek, kapci, gąbek, wilgotnych chusteczek itp. może prowadzić do ryzyka obrażeń, zapłonu lub pożaru.
- W przypadku pojawienia się dymu należy wyłączyć urządzenie lub odłączyć je od sieci i trzymać drzwi zamknięte, aby nie dopuścić do rozprzestrzenienia się płomienia na zewnątrz.
- Podgrzewanie napojów w kuchenke mikrofalowej może skutkować nagłym wykipieniem nawet po zakończeniu działania mikrofal, dlatego należy zachować ostrożność podczas wyjmowania pojemnika.
- Nie należy podgrzewać jaj w skorupkach ani całych jaj ugotowanych na twardo w kuchenkach mikrofalowych, nawet po zakończeniu procesu podgrzewania mikrofalowego.
- Przed umieszczeniem w kuchenke torebek papierowych lub plastikowych należy usunąć z nich druciane zapięcia (klipsy).
- Nie używaj komory roboczej piekarnika do przechowywania jakichkolwiek przedmiotów, nie zostawiaj w niej papieru ani produktów spożywczych.

Zalecenia dotyczące wyboru naczyń.

- W tym urządzeniu można używać tylko naczyń przeznaczonych do kuchenek mikrofalowych.
- Idealny materiał naczyń do kuchenek mikrofalowych powinien być „przezroczysty” dla mikrofal, co pozwala energii mikrofal przenikać przez naczynia i podgrzewać jedzenie.
- Mikrofałe nie mogą przenikać przez metal, dlatego zabronione jest używanie w kuchenke mikrofalowej metalowych naczyń lub naczyń z metalowym wykończeniem.
- Nie należy umieszczać w kuchenke przedmiotów wykonanych z papieru z recyklingu, ponieważ mogą zawierać wtrącenia metalu, które mogą spowodować zapalenie opakowania.
- Naczynia okrągłe i owalne są bardziej odpowiednie do użytku w kuchenke mikrofalowej niż prostokątne.
- Nie używaj naczyń z wyszczerbieniami i pęknięciami.

Rozpakowanie i montaż

Po transporcie lub przechowywaniu urządzenia w niskiej temperaturze należy pozostawić je w temperaturze pokojowej przez co najmniej trzy godziny.

1. Sprawdź integralność urządzenia, w przypadku uszkodzeń nie używaj urządzenia.
2. Usuń wszystkie naklejki i materiały opakowaniowe, które mogą przeszkadzać w działaniu urządzenia.

Instalacja piekarnika

- Ustaw kuchenkę mikrofalową na twardej, płaskiej powierzchni, zdolnej wytrzymać ciężar kuchenki wraz z maksymalną wagą produktów, które będą w niej przygotowywane.
- Dla prawidłowego działania kuchenka mikrofalowa powinna mieć zapewniony odpowiedni przepływ powietrza. Pozostaw 20 cm przestrzeni nad kuchenką mikrofalową, 10 cm z tyłu i 5 cm po obu bokach.
- Nie usuwaj nóżek podporowych z dna kuchenki.
- Nie zasłaniaj otworów wentylacyjnych na obudowie kuchenki.
- Kuchenka mikrofalowa powinna być umieszczona z dala od odbiorników telewizyjnych i radiowych, aby uniknąć zakłóceń podczas odbioru sygnałów telewizyjnych i radiowych.

Przed pierwszym użyciem

Zamontuj szklany talerz:

1. Otwórz drzwi piekarnika.
2. Umieść podporę szklanego talerza w zagłębieniu znajdującym się na dnie komory roboczej.
3. Zamontuj pierścień obrotowy.
4. Ostrożnie umieść szklany talerz na pierścieniu obrotowym i podporze.



Uwaga!

- » Nie utrudniaj obrotu szklanego talerza podczas pracy piekarnika.
- » Zawsze używaj szklanego talerza i podpory do przygotowywania produktów.
- » Produkty i naczynia do przygotowywania potraw zawsze należy umieszczać wyłącznie na szklanym talerzu.
 - » Podczas pracy piekarnika szklany talerz może obracać się zgodnie z ruchem wskazówek zegara lub przeciwnie do niego.
 - » W przypadku pęknięć lub wyszczerbień na szklanym talerzu natychmiast wymień go na nowy.

Kolejność pracy

1. Rozwiń przewód zasilający na całą długość i podłącz wtyczkę do gniazdka.
2. Umieść jedzenie w kuchence mikrofalowej i zamknij drzwi.
3. Obróć regulator mocy na odpowiednią wartość.
4. Używając regulatora timera, ustaw czas gotowania.



Uwagi:

- » Gdy tylko timer zostanie ustawiony, kuchenka mikrofalowa rozpoczyna gotowanie.
- » Wybierając czas krótszy niż 2 minuty, obróć timer na 2 minuty, a następnie ustaw żądany czas.



Zawsze przekręcaj regulator timera na pozycję wyłączenia, jeśli jedzenie jest wyjmowane z kuchenki mikrofalowej przed zakończeniem ustawionego czasu gotowania lub gdy kuchenka mikrofalowa nie jest używana. Aby zatrzymać kuchenkę mikrofalową podczas gotowania, naciśnij przycisk drzwi lub otwórz drzwi za uchwyt.

Czyszczenie i pielęgnacja

1. Wyłącz kuchenkę mikrofalową i odłącz wtyczkę od gniazdka przed czyszczeniem.
2. Umyj wnętrze kuchenki mikrofalowej i drzwi delikatnym środkiem czyszczącym.
3. Przetrzyj drzwi, komorę, sąsiednie części, okno z obu stron, uszczelki drzwi i inne części wilgotną ściereczką, aby usunąć zabrudzenia lub rozpryski.
4. Zewnętrzne powierzchnie przetrzyj wilgotną ściereczką. Podczas czyszczenia panelu sterowania pozostaw drzwi otwarte, aby przypadkowo nie uruchomić kuchenki mikrofalowej.
5. Umyj szklany talerz i pierścień obrotowy w ciepłej wodzie lub w zmywarce.



Porady:

- » Aby usunąć zapach z kuchenki mikrofalowej, nalej wodę do miski i dodaj sok z cytryny. Umieść tę mieszankę w kuchence mikrofalowej na 5 minut. Następnie dokładnie wytrzyj i wysusz kuchenkę miękką ściereczką.



Uwaga!

- » Woda nie powinna dostawać się do otworów wentylacyjnych.
- » Nie używaj do czyszczenia urządzeń twardych gąbek, środków ściernych ani agresywnych płynów czyszczących, takich jak alkohol, benzyna czy aceton.
- » Nie wolno zanurzać urządzenia w żadnych płynach, myć go pod bieżącą wodą ani umieszczać w zmywarce.
- » Kuchenka powinna być regularnie czyszczona, a resztki jedzenia usuwane.
- » Brak utrzymania kuchenki w czystości spowoduje pogorszenie stanu powierzchni, co może negatywnie wpłynąć na trwałość urządzenia i doprowadzić do powstania niebezpiecznej sytuacji.

Przechowywanie

1. Odłącz urządzenie od sieci.
2. Przed odłożeniem urządzenia na dłuższe przechowywanie wyczyść je i dokładnie wysusz.
3. Zwiń przewód zasilający.
4. Przechowuj urządzenie w suchym i chłodnym miejscu, niedostępnym dla dzieci i osób z ograniczonymi możliwościami.

Obsługa panelu sterowania

1. Ustawianie zegara (format 24-godzinny).

W trybie gotowości naciśnij przycisk „ROZMRAŻANIE/ZEGAR” na ponad 3 sekundy, aby wejść w interfejs ustawiania zegara. W tym momencie wyświetlacz zacznie migać wskazując godziny. Czas godzinowy można ustawić, obracając pokrętko. Po ustawieniu godzin krótko naciśnij przycisk „START/+30s”, aby przejść do trybu ustawiania minut. Minuty można ustawić, obracając pokrętko. Po ustawieniu minut ponownie naciśnij przycisk „START/+30s”, aby wyjść z trybu ustawiania.

2. Funkcja mikrofalówki

Istnieje pięć poziomów mocy mikrofal: 100P, 80P, 50P, 30P i 10P. Naciskaj przycisk „Mikro”, aby wybrać żadaną moc mikrofal. Obracaj pokrętkiem, aby ustawić czas gotowania w zakresie od 0:10 do 60:00. Po wybraniu czasu gotowania naciśnij przycisk „START/+30s”, aby rozpocząć pracę. Brzęczyk poinformuje o zakończeniu operacji.

N°	MOC MIKROFALÓWKI	MOC WYJŚCIOWA	ZASTOSOWANIE
1	Niska	10% mocy wyjściowej	stosowana do utrzymywania ciepła potraw
2	Rozmrażanie/ Bardzo niska	30% mocy wyjściowej	stosowana do rozmrażania jedzenia
3	Średnia	55% mocy wyjściowej	stosowana do gotowania na parze
4	Wysoka	80% mocy wyjściowej	stosowana do średniej prędkości gotowania
5	Maksymalna	100% mocy wyjściowej	stosowana do szybkiego i dokładnego gotowania

Zalecenia dotyczące czasu rozmrażania produktów

N°	Waga (g)	Czas rozmrażania
1	200 g	Około 4 minuty
2	400 g	Około 8 minut
3	600 g	Około 12 min

Rozmrażanie

1. Wybierz tryb rozmrażania:
 - dEF1 – rozmrażanie według wagi.
 - dEF2 – rozmrażanie według czasu.
2. Naciśnij odpowiedni przycisk, aby wybrać tryb. Na ekranie pojawi się „dEF1” lub „dEF2”.
3. Obróć pokrętko:
 - W trybie dEF1 wybierz wagę produktu (100–1500 g).
 - W trybie dEF2 ustaw czas rozmrażania (od 0:10 do 60:00).

4. Naciśnij przycisk „START/+30 s”, aby rozpocząć proces.
5. Poczekaj na zakończenie rozmrażania (sygnał dźwiękowy poinformuje o końcu).
6. W trybie dEF1 w trakcie rozmrażania zabrmi sygnał przypominający o odwróceniu żywności.

Automatyczne gotowanie

Mikrofalą ma osiem automatycznych programów gotowania: ziemniaki, makaron, pizza, popcorn, warzywa, napoje, mięso i ryby (A.1–A.8 – odpowiednio).

1. Naciśnij i przytrzymaj przycisk „Menu”, aby wybrać odpowiedni program (na ekranie pojawi się A.1–A.8 – odpowiednio).
2. Obróć pokrętkę, aby ustawić wagę produktu.
3. Naciśnij przycisk „START/+30 s”, aby rozpocząć gotowanie.
4. Po zakończeniu zabrmi sygnał dźwiękowy.

Wyświetlacz	Pogląd	Metoda
A.1	Ziemniak	250 g, 500 g i 750 g
A.2	Produkty makaronowe	50 g, 100 g i 150 g
A.3	Pizza	200 g i 400 g
A.4	Prażona kukurydza	100 g
A.5	Warzywa	200 g, 400 g i 600 g
A.6	Drink	1 filiżanka, 2 filiżanki lub 3 filiżanki, każda po około 250 ml.
A.7	Mięso	200 g, 400 g i 600 g
A.8	Ryba	200 g, 400 g i 600 g

- Temperatura jedzenia przed gotowaniem wynosi 20-25°C. Wyższa lub niższa temperatura jedzenia przed gotowaniem wymagałaby wydłużenia lub skrócenia czasu gotowania.
- Temperatura, waga i kształt jedzenia w dużym stopniu wpływają na efekt gotowania. Jeśli stwierdzono jakiegokolwiek odchylenie od czynnika podanego w powyższym menu, można dostosować czas gotowania w celu uzyskania najlepszego rezultatu.

Funkcja STOP

- Podczas pracy mikrofalówki naciśnij „STOP”, aby wstrzymać proces.
- Podczas ustawiania parametrów naciśnij przycisk „STOP”, aby anulować zmiany i wrócić do trybu oczekiwania.
- Jeśli urządzenie jest w trybie oczekiwania, ponowne naciśnięcie przycisku „STOP” anuluje wybraną funkcję i przywróci mikrofalówkę do początkowego stanu.

Funkcja blokady dziecięcej

Funkcję tę można wykorzystać do zablokowania panelu sterowania podczas czyszczenia lub w celu zapobieżenia niepożądanemu używaniu mikrofalówki przez dzieci. W zablokowanym stanie wszystkie przyciski będą nieaktywne.

- **Włączenie blokady:** W trybie oczekiwania naciśnij i przytrzymaj przycisk „STOP” przez więcej niż 3 sekundy. Funkcja blokady zostanie aktywowana, a wszystkie przyciski staną się nieaktywne.
- **Wyłączenie blokady:** Podczas aktywnej blokady naciśnij i przytrzymaj przycisk „STOP” przez więcej niż 3 sekundy, aby dezaktywować blokadę.

Dane techniczne

Zasilanie: 220-240 V[~] 50-60 Hz

Nominalna moc pobierana: 1100 W

Nominalna moc wyjściowa: 700 W

Częstotliwość robocza pasma ISM: 2450 ± 49 MHz

Pojemność komory: 20 l

Okres przydatności – nieograniczony do momentu rozpoczęcia użytkowania

Okres użytkowania – 3 lata od daty sprzedaży

Warunki przechowywania – nie wymaga specjalnych warunków przechowywania

Nie zawiera szkodliwych substancji

Więcej informacji: www.magio.ua

Pytania dotyczące użytkowania produktów MAGIO: info@magio.ua

Producent zastrzega sobie prawo do zmiany projektu i specyfikacji technicznych, wyposażenia, kolorystyki produktu, okresu gwarancji itp. bez uprzedniego powiadomienia.



Uwaga

W wyniku ciągłego procesu wprowadzania zmian i ulepszeń mogą występować pewne różnice między instrukcją a produktem. Producent liczy, że użytkownik zwróci na to uwagę.



RoHS

Dear customer, Magio thanks you for making your choice in favor of our brand products and guarantees the high quality of the appliance you purchased, subject to meeting the requirements of the user's manual.

Safety precautions and warnings

Before use, please read this user's manual carefully and keep it for the entire period of use. Use the appliance only for its intended purpose, as specified in this manual. Improper use of the appliance may lead to its breakdown, causing harm to the user or their property.

- The appliance is intended for domestic use only. The appliance is not intended for industrial or commercial use, as well as for use:
 - in kitchen areas for staff in shops, offices and other production facilities
 - in farmhouses
 - by clients in hotels, motels, boarding houses, and other similar places of residence
- Use the appliance indoors only.
- Do not touch the appliance body, power cord and power plug with wet hands.
- Do not spill water or any liquid on the appliance, its power cord and plug.
- Do not immerse the body of the appliance in water or any other liquid.
- If the appliance falls into water, unplug it immediately. In this case, do not put your hands in the water. Before further use, the appliance must be checked by a qualified specialist.
- The temperature in rooms where the appliance is used must be in the range from +5 °C to +40 °C.
- Before connecting the appliance to the mains, make sure that the voltage indicated on the appliance matches the voltage of the mains supply in your house.
- Keep the power cord away from sharp edges and hot surfaces.
- Do not stretch, bend, or lengthen the power cord as this may result in its break.
- During operation of the appliance, the power cord must be unrolled to its full length.
- If the power cord is damaged, it must be replaced by a specialist.

- Unplug the appliance from the mains when you do not use it or before its cleaning. When unplugging the appliance, do not pull on the power cord but pull directly on the plug.
- Do not use the appliance if the mains plug or power cord is damaged, if the appliance operates intermittently, or after the appliance has been dropped.
- Place the appliance on a flat dry and stable surface.
- The appliance must not be left unattended when connected to power.
- Do regular cleaning of the appliance.
- Do not leave children unattended near electrical appliances.
- This appliance is not intended for use by persons (including minors) with reduced physical or mental capabilities, or lack of experience and knowledge, unless they have been given supervision or instruction concerning use of the appliance by a person responsible for their safety.
- This appliance can be used by children aged 8 and over provided they are supervised or have been instructed on the safe use of the appliance and understand the resulting risk. This appliance can be used by persons with reduced physical, sensory or mental abilities if they are supervised or have been instructed on the safe use of the appliance. Children must not play with the appliance. Cleaning and maintenance can make children older than 8 years under the supervision of. The appliance and its cord must be kept out of the reach of children under 8 years of age.
- For the safety of children, do not leave plastic bags that are used as packaging unattended.
- Use only the accessories that are recommended by the manufacturer.
- Protect the appliance from drops and bumps.
- Do not repair the appliance yourself. Do not disassemble the appliance yourself, if any malfunctions occur, or after the appliance has been dropped, unplug the appliance and contact the nearest (authorized) service center at the contact addresses specified in the warranty card and at www.magio.ua.
- To protect the environment at the end of its service life, do not dispose of the appliance with household waste, but take it to a specialized recycling center for further disposal.
- The unit should only be transported in its original packaging.

Precautions to avoid risk of microwave radiation exposure

- It is prohibited to operate this oven with the door open.
- Do not make any changes in electric circuits of oven door protective blocking system.
- Do not place any objects between the body of the oven and its door.
- Remove dirt or remaining detergents from the inner side of the door.
- Make sure that there is no damage to:
 - the door (for instance, when it is bent);
 - hinges and latches (when they are broken or loose);
 - the protective screen on the inner side of the viewing window.
- Do not place the unit in a cupboard.
- Do not switch the unit on without food inside.



Advices:

- » Cookware should be preliminarily tested for microwave safety.
- » Cookware can heat up strongly from the cooked products, thus it is necessary to use potholders.
- » Pierce pithy products (such as potatoes, vegetable marrows or apples) in several points before cooking.
- » Feeding bottles and baby food jars should be placed in the oven without lids or teats. The contents should be stirred or shaken periodically. The contents' temperature should be checked before feeding to avoid scalding.
- » When cooking bacon, do not put it directly on the glass rotary bottom plate, local overheating of the bottom plate can lead to its cracking.
- » Use only microwave-safe cookware; put it on the glass bottom plate.
- » For even heating of products, put thicker slices near the edges of the cookware.
- » Watch the cooking time. Set the shortest cooking time, it can be increased if necessary.
- » Do not exceed the cooking time, it can lead to inflammation of the products.
- » Cook products under a microwave-safe lid. The lid prevents juice or fat splattering and provides even cooking of food. Do not fry products in the microwave oven without using special cookware and protective lid.

- » To speed up the cooking process, turn over fast-food products (e.g. hamburgers) once. Large pieces of meat must be turned over at least twice during cooking.
- » Stir the food during cooking both from top to bottom and from the center of the dish to the outside.



During operation, the outer surfaces of the oven get hot.

Important safety instructions! Read it carefully and keep it for future reference.

- If the door or door gaskets are damaged, the oven must not be operated until it has been repaired by qualified personnel.
- It is dangerous for anyone other than specially trained personnel to perform any maintenance or repair operations involving the removal of the microwave protection cover.
- Liquid or other food products must not be heated in sealed containers as they may explode.
- When heating food in plastic or paper containers, do not leave the oven unattended because of the risk of fire.
- The microwave oven is intended for heating food and beverages. Drying food or clothing and melting pads, slippers, sponges, wet wipes, etc. may cause a risk of injury, fire or fire.
- If smoke is emitted, turn the appliance off or remove the plug from the socket and keep the door closed to prevent flames from escaping.
- Microwave heating of beverages after the oven has been turned off may cause boiling water to spill out, so be careful when removing the container.
- Eggs in their shells and whole hard-boiled eggs should not be heated in the microwave, even after the microwave heating has ended.
- Before putting paper or plastic bags in the unit, remove wire twist-ties (clamps) from them.
- Do not use the oven cavity for storage of any objects, do not leave paper or food inside it.

Recommendations on choosing cookware

- Use only microwave-safe cookware for this unit.
- The ideal material for microwave-safe cookware should be “transparent” for microwaves, as this allows microwave energy to pass through and heat the food.
- Microwaves can not go through metal; that is why never use metal cookware or plates with metal finishing for cooking in the microwave oven.
- Do not place objects made of recycled paper in the microwave oven, as they may contain small metal fragments which may cause package ignition.
- Round and oval cookware better suits for usage in microwave ovens, than rectangular cookware.
- Do not use chopped or cracked cookware.

Unpacking and assembly

After transporting or storing the appliance at a low temperature, keep it at room temperature for at least three hours.

1. Check the integrity of the appliance; if damaged, do not use the appliance.
2. Remove any stickers and packing materials that interfere with the operation of the appliance.

Installing the microwave oven

- Set the microwave oven on a flat and hard surface that will bear its weight and maximal weight of the products which will be cooked in it.
- For correct operation, the oven must have sufficient airflow. Allow 20cm of space above the oven, 10cm at back and 5cm at both sides
- Do not remove the supporting legs from the bottom of the oven.
- Do not block ventilation openings in the unit body.
- It is necessary to place the microwave oven away from TV-sets or radio receivers to avoid interferences in the reception of TV and radio signals.

Before using for the first time

Installing the glass rotary bottom plate

1. Open the oven door.
2. Set the roller support of the glass rotary bottom plate into the opening located in the bottom of the oven cavity.
3. Install the roller ring.
4. Carefully set the glass rotary bottom plate on the roller ring and the support.



Warning!

- » Do not prevent rotation of the glass rotary bottom plate while oven operation.
- » Always use the glass rotary bottom plate and the roller support when cooking.
- » Food and cookware should be always placed only on the glass rotary bottom plate.
- » During operation of the oven the glass rotary bottom plate can rotate clockwise or counterclockwise.
- » If cracks or chips appear on the glass rotary bottom plate, replace it immediately.

Operating procedure

1. Unwind the power cord to its full length and insert the plug into the socket.
2. Place food in oven and close the door.
3. Turn Power Selector to select a power level.
4. Use Timer knob to set a cooking time



Notes:

- » As soon as the timer is turned, oven starts cooking.
- » When selecting time for less than 2 minutes, turn timer past 2 minutes and then return to the correct time.



Always return timer back to zero position if food is removed from oven before the set cooking time is complete or when oven is not in use. To stop oven during cooking process, push the door release button or open the door by the handle.

Clean and care

1. Turn off the microwave oven and remove the power plug from the wall socket before cleaning.
2. Wash the inside of the microwave with and the door a mild detergent.
3. Wipe the door, cavities, adjacent parts, window on both sides, door seals and other parts with a damp cloth to remove any dirt or splatter.
4. The outside surfaces should be cleaned with a damp cloth. Clean with a soft, damp cloth. When cleaning the control panel, leave oven door open to prevent oven from accidentally turning on.
5. Wash the glass tray and the roller ring in warm sudsy water or in a dishwasher.



Advices:

- » To eliminate microwave odor, pour water into a bowl and add lemon juice. Place this mixture in the microwave for 5 minutes. Then dry thoroughly and dry the microwave with a soft cloth.



Warning!

- » Water should not be allowed to seep into the ventilation openings.
- » Do not use scouring pads, abrasive cleaning agents or aggressive liquids such as alcohol, petrol or acetone to clean the appliance.
- » Do not move the appliance in any liquid, washing it under water jet or place in a dishwasher.
- » The oven should be cleaned regularly and any food debris should be removed.
- » Failure to maintain the oven in a clean condition will result in surface deterioration that could adversely affect the life of the appliance and provoke a hazardous situation.

Storage

1. Unplug the unit.
2. Clean it and thoroughly dry the unit before taking the unit for storage.
3. Wind the power cord.
4. Keep the unit in a dry cool place out of reach of children and disabled persons.

Operation of the Control Panel

Clock setting (24-hour clock).

In standby mode, press “DEFROST/CLOCK” button for more than 3 seconds to enter the clock setting interface. At the same time, the display screen blinks in hours. The hours can be set by turning the knob. After setting the hours, press the «START/+30s» button for a short time to switch to the setting minute mode. The minutes can be set by turning the knob. After setting minutes, press the «START/+30s» button again to exit the setting mode.

Microwave function.

There are five microwave power levels, 100P, 80P, 50P, 30P and 10P, respectively. Press the “Micro.” button continuously to select the desired microwave power. Turn the knob to select cooking time, and the time range that can be regulated is from 0:10 to 60:00. After selecting the cooking time, press “START/+30s” button to start work. A buzzing sound to notify completion of the operation.

N°	MICROWAVE POWER	OUTPUT POWER	APPLICATION
1	Low	10% output power	used for keeping food warm
2	Defrost/Very Low	30% output power	used for defrosting food
3	Medium	55% output power	used for steaming food
4	High	80% output power	used for medium-speed cooking
5	Maximum	100% output power	used for fast and thorough cooking

Recommendations for defrosting times for products

N°	Weight (g)	Defrosting Time
1	200 g	About 4 minutes
2	400 g	About 8 minutes
3	600 g	About 12 minutes

Defrost

1. Select the defrosting mode:
 - dEF1 – defrosting by weight.
 - dEF2 – defrosting by time.
2. Press the button to choose the mode. The screen will display “dEF1” or “dEF2.”
3. Turn the dial:
 - In dEF1 mode, select the product weight (100–1500 g).
 - In dEF2 mode, set the defrosting time (from 0:10 to 60:00).

4. Press the “START/+30 sec” button to begin the process.
5. Wait for the process to finish (a buzzer will indicate completion).
6. In dEF1 mode, a signal will remind you to turn the food during defrosting.

Auto cooking

The microwave has eight automatic cooking programs: potatoes, pasta, pizza, popcorn, vegetables, beverages, meat, and fish (A.1–A.8 – respectively).

1. Press and hold the “Menu” button to select the desired program (A.1–A.8 will appear on the display – respectively).
2. Turn the dial to set the product weight.
3. Press the “START/+30 sec” button to start cooking.
4. A beep will sound when the process is complete.

Display	Kind	Method
A.1	Potato	250g, 500g and 750g
A.2	Pasta	50g, 100g and 150g
A.3	Pizza	200g and 400g
A.4	Popcorn	100g
A.5	Vegetable	200g, 400g and 600g
A.6	Beverage	1 cup, 2 cups or 3 cups, each one about 250ml.
A.7	Meat	200g, 400g and 600g
A.8	Fish	200g, 400g and 600g

- The temperature of food before cooking would be 20-25°C. Higher or lower temperature of the food before cooking would require increase or decrease of cooking time.
- The temperature, weight and shape of food will largely influence the cooking effect. If any deviation has been found to the factor noted on above menu, you can adjust the cooking time for best result.

STOP function

- While the microwave is in operation, press “STOP” to pause the process.
- During the settings adjustment, press the “STOP” button to cancel the changes and return to standby mode.
- If the device is in standby mode, pressing “STOP” again will cancel the selected function and return the microwave to its initial state.

Child lock function

This function can be used to lock the control panel during cleaning or to prevent unwanted use of the microwave by children. In the locked state, all buttons will be inactive.

- **Activating the lock:** In standby mode, press and hold the “STOP” button for more than 3 seconds. The lock function will be activated, and all buttons will become inactive.
- **Deactivating the lock:** While the lock is active, press and hold the “STOP” button for more than 3 seconds to deactivate the lock.

Technical specifications

Supply voltage: 220-240 V ~ 50-60 Hz

Rated input power: 1100 W

Rated output microwave power: 700 W

Operation frequency: 2450 ± 49 MHz

Cavity capacity: 20 L

Service lifetime: 3 years

Does not contain harmful substances

Additional information: www.magjo.ua

Questions related to the use of MAGJO products: info@magjo.ua

The manufacturer reserves the right to change the design and specifications, packaging, product colors, warranty period, etc. without prior notice.

Note

Due to the continuous process of making changes and improvements, there may be some differences between the manual and the product. The manufacturer hopes that the user will pay attention to this.



RoHS



Italy Design