

# MAGIO

Italy Design

Інструкція з експлуатації



## MG-750



### МУЛЬТИСТАЙЛЕР



info@magio.ua



+38 (096) 00-00-786

+38 (093) 00-00-786



www.magio.ua

www.instagram.com/magio.ua

www.facebook.com/Magio

www.youtube.com/c/Magio\_ua





## ЗМІСТ

Схема та опис .....	4
Заходи безпеки та застереження.....	5
Розпаковування та збір.....	8
Експлуатація.....	8
Підготовка волосся.....	9
Насадки.....	10
Створення локонів .....	10
Іонізація .....	12
Чищення та догляд .....	12
Зберігання .....	13
Технічні характеристики .....	13
Маркування.....	14

## СХЕМА ТА ОПИС

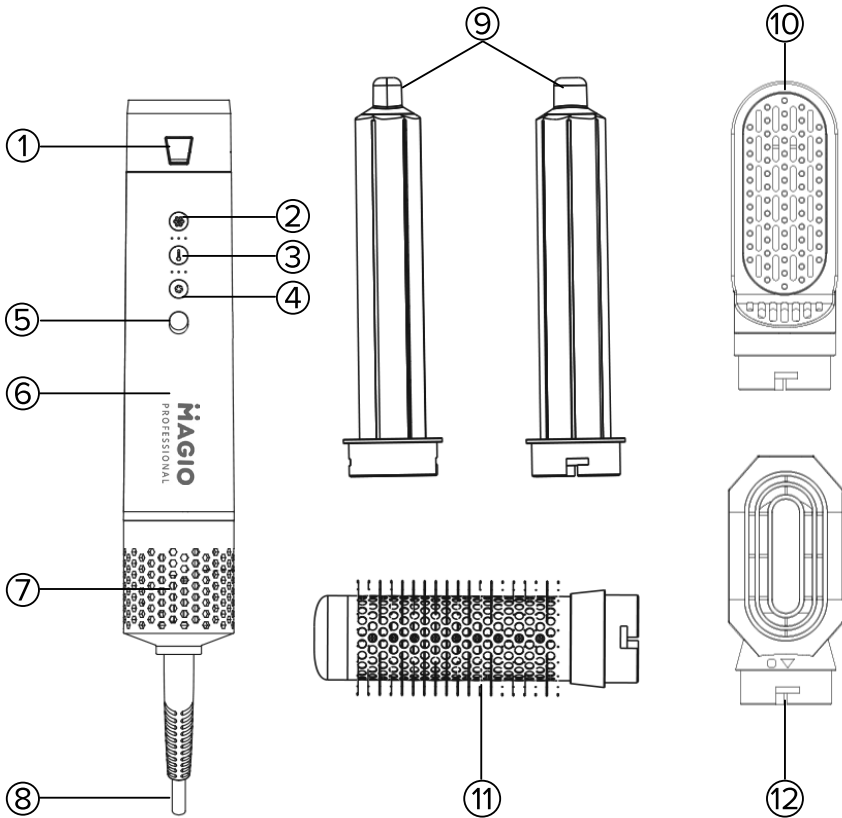

1. Клавіша блокування насадок
2. Кнопка Coldshot
3. Кнопка регулювання температури
4. Кнопка регулювання швидкості повітря
5. Перемикач УВИМК./ВИМК.
6. Ручка
7. Знімний фільтр-сітка
8. Шнур
9. Насадки 30 мм для локонів
10. Насадка для вирівнювання волосся
11. Кругла щітка для об'єму
12. Насадка-фен

*Шановний покупець, колектив компанії «Magio» дякує Вам за зроблений вибір на користь продукції нашої марки і гарантує високу якість роботи придбаного Вами приладу за умови дотримання правил інструкції з експлуатації.*

## **Заходи безпеки та застереження**

Перед використанням приладу уважно прочитайте цю інструкцію з експлуатації і зберігайте її протягом всього терміну експлуатації. Використовуйте прилад тільки за його прямим призначенням, як викладено у цьому керівництві. Неправильне використання приладу може привести до його поломки, завдання шкоди користувачеві або його майну.

• Прилад призначений для використання тільки в побутових цілях. Прилад не призначений для промислового та комерційного застосування, а також для використання:

- у кухонних зонах для персоналу в магазинах, офісах та інших виробничих приміщеннях;
- у фермерських будинках;
- клієнтами у готелях, мотелях, пансіонатах та інших схожих місцях проживання.

• Використовуйте прилад тільки у приміщенні.

• Щоб уникнути ураження електричним струмом, забороняється використовувати прилад у приміщеннях з високою вологістю.

• Не торкайтеся корпусу приладу, мережевого шнура і вилки мережевого шнура мокрими руками.

• Уникайте потрапляння води або будь-якої рідини на електроприлад, шнур живлення та вилку.

• Не занурюйте корпус приладу у воду або будь-які інші рідини.

• У разі падіння приладу у воду, негайно від'єднайте його від мережі. При цьому в жодному разі не

занурюйте руки у воду. Перш ніж надалі використувати прилад, необхідно щоб його перевірів кваліфікований спеціаліст.

- Не використовуйте прилад у безпосередній близькості до джерел тепла або відкритого вогню.
- Температура в приміщеннях, де використовується прилад, повинна бути в діапазоні від +5 °С до +40 °С.
- Перш ніж увімкнути прилад в електромережу, переконайтеся в тому, що напруга, яка зазначена на приладі, відповідає напрузі в електромережі вашого будинку.
- Слідкуйте, щоб шнур живлення не торкався гострих країв та гарячих поверхонь.
- Забороняється розтягувати, згинати або нарощувати шнур живлення, це може призвести до його зламу.
- Під час роботи приладу шнур живлення повинен бути розмотаний на всю довжину.
- У разі пошкодження шнура живлення його заміну повинен проводити спеціаліст.
- Забороняється використовувати прилад за наявності пошкоджень мережевої вилки або мережевого шнура, якщо прилад працює з перебоями, а також після падіння приладу.
- Завжди встановлюйте прилад на рівну, суху і стійку поверхню.
- Користувач не повинен залишати без нагляду увімкнений в мережу прилад.
- Робіть регулярне чищення приладу.
- Не залишайте дітей без нагляду поряд з електроприладами.
- Цей прилад не призначений для користування особами (а також малолітнім дітям) зі зменшеними фізичними або розумовими психічними можливостями чи з браком досвіду та знань.

- Цей прилад можуть використовувати діти у віці від 8 років і старше, якщо вони перебувають під наглядом, розуміють можливість небезпеки і їх проінструктовано про безпечне користування приладом. Прилад можуть використовувати особи з обмеженими фізичними, сенсорними або розумовими можливостями, якщо вони перебувають під наглядом або їх проінструктовано про безпечне користування приладом. Діти не повинні грати з приладом. Чищення й обслуговування можливе для дітей старше ніж 8 років під наглядом. Прилад та його шнур потрібно тримати недосяжним для дітей менше ніж 8 років.
- З метою безпеки дітей не залишайте поліетиленові пакети, які використовуються в якості упаковки, без нагляду.
- Використовуйте виключно ті аксесуари, які рекомендовані виробником.
- Бережіть прилад від падінь та ударів.
- Забороняється самостійно ремонтувати прилад. Не розбирайте прилад самостійно. При виникненні будь-яких несправностей, а також після падіння приладу вимкніть прилад з електричної розетки та зверніться до найближчого авторизованого (уповноваженого) сервісного центру за контактними адресами, вказаними у гарантійному талоні та на сайті [www.magio.ua](http://www.magio.ua)
- Для захисту навколишнього середовища, після закінчення терміну служби, приладу не викидайте його разом з побутовими відходами. Передайте прилад у спеціалізований пункт для подальшої утилізації.
- Зберігайте прилад в сухому прохолодному місці, не доступному для дітей та людей з обмеженими можливостями.
- Прилад повинен транспортуватися тільки у фабричній упаковці.

- Коли прилад використовується у ванній кімнаті, відключіть його від розетки після використання, оскільки близькість води призводить до небезпеки навіть у вимкненому стані.
- Для додаткового захисту рекомендується встановлення пристрою захисного вимкнення (ПЗВ), що має номінальний робочий струм, що не перевищує 30 мА. Зверніться за порадою до кваліфікованого майстра.
- Не користуйтеся цим пристроєм біля ванної, душу, басейнів та інших ємностей з водою.
- Виробник не несе ніякої відповідальності у всіх тих випадках, коли цих заходів безпеки не дотримуються.

## **Розпакування та збір**

Після транспортування або зберігання приладу при зниженій температурі необхідно витримати його при кімнатній температурі не менше трьох годин.

1. Перевірте цілісність приладу. За наявності пошкоджень не користуйтеся приладом.
2. Видаліть будь-які наклейки та пакувальні матеріали, що заважають роботі приладу.



### **Примітка**

- » Перед тим, як ввімкнути прилад переконайтеся, що робоча напруга приладу відповідає напрузі мережі.

## **Експлуатація**

- *Заміна насадок*

1. Оберіть одну з п'яти насадок для укладання.
2. Переконайтеся, що символ насадки ● та символ на стайлері ▲ збігаються. Повертайте насадку за годинниковою стрілкою, поки не почуєте клацання (мал. 1).

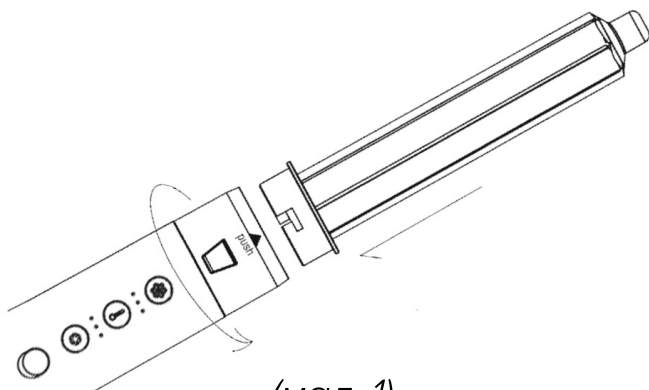

(мал. 1)

- Для зняття насадки натисніть клавішу блокування (1), поверніть насадку проти годинникової стрілки і зніміть її.

#### - Регулювання швидкості

Натисніть кнопку регулювання швидкості, щоб збільшити або зменшити швидкість.

#### - Регулювання температури

Натисніть кнопку регулювання температури, щоб збільшити або зменшити температуру.

#### - Кнопка Coldshot

Під час укладання волосся гарячим повітрям використовуйте кнопку Coldshot для фінальної фіксації. Просто натисніть кнопку Coldshot і тримайте 10 секунд, щоб закріпити локон або хвилю.

### **Підготовка волосся**

- Підсушіть волосся за допомогою мультистайлера, використовуючи насадку-фен (9). Для найкращого результату, стилісти рекомендують сушити волосся до 80%.
- Волосся має бути чистим і не містити залишків засобів для укладки.
- Розчешіть волосся гребінцем.

4. Для успішного укладання, волосся має бути трохи вологим.

## Насадки

Насадка	Опис
Насадка 30 мм для локонів (9)	Створює та фіксує локони та хвилі. Притягує і накручує волосся за допомогою повітря. Окремі насадки для завивки за годинниковою стрілкою та проти годинникової стрілки для створення симетричних локонів.
Випрямляюча насадка розчіска (10)	Розгладжує волосся за допомогою повітряного потоку. Дозволяє зробити волосся більш гладким і слухняним.
Кругла щітка для об'єму (11)	Направляє повітря на пасма, ущільнюючи їх, а щетинки витягують волосся, надаючи їм форму під час сушіння.
Насадка-фен (12)	Для сушіння волосся та підготовки волосся до укладання.

## Створення локонів

Надати форму волоссю можна за допомогою насадок для локонів (9).

1. Розділіть волосся на 4-6 частин, залежно від густоти.
2. Щоб створити симетричні локони використовуйте насадку, що обертається за годинниковою стрілкою для волосся з одного боку голови. А з іншого боку використовуйте насадку, що обертається проти годинникової стрілки.

3. Для більш природного укладання змінюйте насадки довільно.
4. Розподіляйте волосся на циліндричній насадці рівномірно, рухаючи її вперед-назад.
5. Щоб надати об'єму біля коренів тримайте насадку горизонтально.
6. Для створення ефекту пляжних хвиль власноруч намотуйте пасма волосся на насадку, тримаючи кінці. Особливість цієї укладки полягає в тому, що волосся є завитим по довжині, але має природний вигляд у прикореневій зоні й на кінцях.



### **Примітка**

- » Час, необхідний для укладання волосся, залежить від індивідуальних властивостей волосся та техніки укладання.
- » Якщо ви укладаєте повністю висушене волосся, радимо попередньо зволожити його за допомогою розпилювача з водою.
- » Завжди використовуйте щітку на невеликих ділянках, особливо якщо у вас густе або об'ємне волосся. Так ви отримаєте більш ефективний результат укладання.



### **Увага!**

- » Переконайтеся, що ваші руки сухі! небезпека ураження електричним струмом!
- » Насадки нагріваються під час роботи, не чіпайте їх руками, щоб уникнути опіків.
- » Не розпилюйте засоби для волосся під час використання мультистайлера. небезпека пожежі!

- » Не використовуйте прилад для штучного волосся. Небезпека пожежі!
- » Ніколи не перекривайте фільтр-сітку для входу та виходу повітря.

## **Іонізація**

Іонізація в мультистайлері забезпечує дбайливий догляд за волоссям, знижуючи статичну електрику і надаючи їм гладкість і блиск. Завдяки 200 мільйонам негативних іонів на кубічний сантиметр, волосся стає більш слухняним, а укладка — стійкішою і безпечнішою. Іонізація запобігає пересушуванню, зберігаючи природну вологу всередині волосся, що робить його менш схильним до ламкості та перегріву.

## **Чищення та догляд**

У процесі використання приладу протягом певного часу у фільтрі накопичується пил і волосся, що впливає на продуктивність і термін служби приладу. Знімна конструкція полегшує чистку і гарантує, що мультистайлер завжди буде в найкращому робочому стані.

1. Перед чищенням або ремонтом прилад необхідно відключити від мережі.
2. Дайте приладу повністю охолонути. Зніміть насадку.
3. Обережно видаліть волосся з насадок та фільтра-сітки.
4. Протріть корпус м'якою злегка вологою тканиною та витріть насухо.
5. Щоб мультистайлер продовжував ефективно працювати, необхідно регулярно очищати фільтр-сітку (7) м'якою сухою щіткою.

## **Увага!**

- » Не використовуйте для чищення пристрою жорстких губок, абразивних засобів чи агресивних рідин для чищення, таких як спирт, бензин чи ацетон.
- » Не занурюйте пристрій у воду!

## **Зберігання**

1. Відключіть пристрій від мережі.
2. Перш ніж забрати пристрій на тривале зберігання, зробіть чищення пристрою і ретельно його просушіть.
3. Змотайте шнур живлення.
4. Зберігайте пристрій у сухому прохолодному місці, недоступному для дітей і людей з обмеженими можливостями.

## **Технічні характеристики**

Електроживлення: 220-240 В ~ 50-60 Гц

Максимальна потужність: 1800 Вт

Номинальна потужність: 1200 Вт

Робоча температура: 32,9-92,2°C

Клас захисту від ураження електричним струмом: II

Термін гарантії: 24 місяці

Термін придатності — необмежений до початку використання

Термін використання — 3 роки з дня продажу

Умови зберігання — не потребує спеціальних умов зберігання

Не містить шкідливих речовин

Більше інформації: [www.magio.ua](http://www.magio.ua)

Запитання, що пов'язані з використанням продукції

MAGIO: [info@magio.ua](mailto:info@magio.ua)

Виробник зберігає за собою право змінювати дизайн і технічні характеристики, комплектацію, колірну гаму товару, гарантійний період і т.п. без попереднього повідомлення.



### Примітка

- » Внаслідок постійного процесу внесення змін і поліпшень, між інструкцією і виробом можуть спостерігатися деякі відмінності. Виробник сподівається, що користувач зверне на це увагу.

### Маркування



**RoHS**



*Italy Design*